

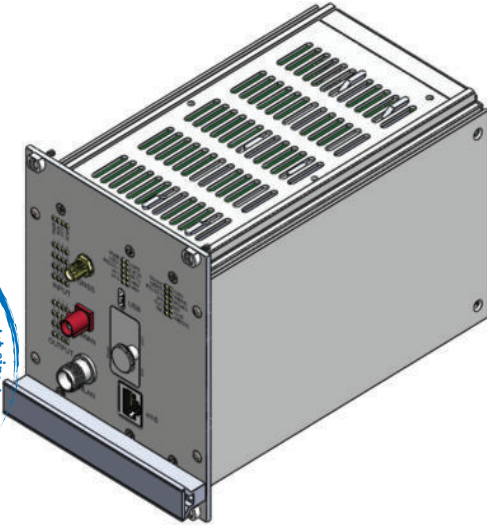

B2host-2

Multifunktions-Bordrechner



- Ansteuerung der Peripheriegeräte
- Verwendung als Datensammler für Zähl- und Video
- Eine Vielzahl von Anschluss- und Übertragungsmöglichkeiten
- Kompakte Gerätebauweise
- Erweiterbar mit Touchscreen-Bedienteil B2touch

Beschreibung

Der B2host-2 ist ein Bordrechner für Busse und Bahnen, der sowohl die gesamte Fahrzeugperipherie steuert als auch Ortung und Kommunikation im Fahrzeug übernimmt und damit allen RBL-Anforderungen gerecht wird.

Er wurde speziell für die rauen Einsatzbedingungen in Bussen und Bahnen konzipiert. Über seine Schnittstellen kann der B2host-2 problemlos in jede Fahrzeugtopologie integriert werden. Der B2host-2 übernimmt in Fahrgastzählprojekten zusätzlich auch die Aufgabe der Zähl- und Datenerfassung und Übertragung in die Zentrale. Durch seine vielfältigen Schnittstellen ist er auch in der Lage, unterschiedlichste Datenströme, wie z.B. Fahrzeugdaten, Diagnosedaten, IBIS-Daten, GPS-Positionen usw. zu erfassen.



Der B2host-2 kann mit dem Touchscreen-Bedienteil B2touch ergänzt werden. Der B2touch bietet dem Fahrer eine komfortable Eingabeoberfläche.

Einsatzgebiet Fahrgastzählung

Der B2host-2 sammelt im Fahrzeug die gewünschten Zähl- und Daten und ergänzt sie auf Wunsch um die vom Bordrechner und über GPS empfangenen Status- und Positionsinformationen. Die so aufbereiteten Daten werden dann in, durch die Triggerfunktion festgelegten Intervallen mittels UMTS über das Internet, per WLAN oder Ethernet gesendet oder stehen über USB zur Abholung bereit.

Optional können die Daten auch zu einem unserer Server gesendet werden. Wir bieten die Möglichkeit an, die empfangenen Daten per E-Mail zu verschicken oder richten für unsere Kunden einen über das Internet erreichbaren Zugang zu ihren Daten ein.

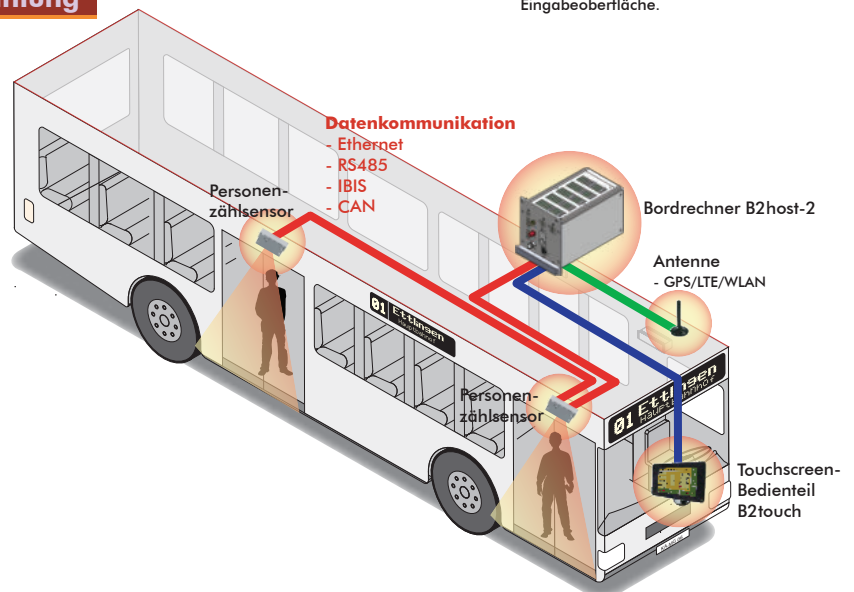

B2host-2

Datenmanagement im Fahrzeug



Dimensionen

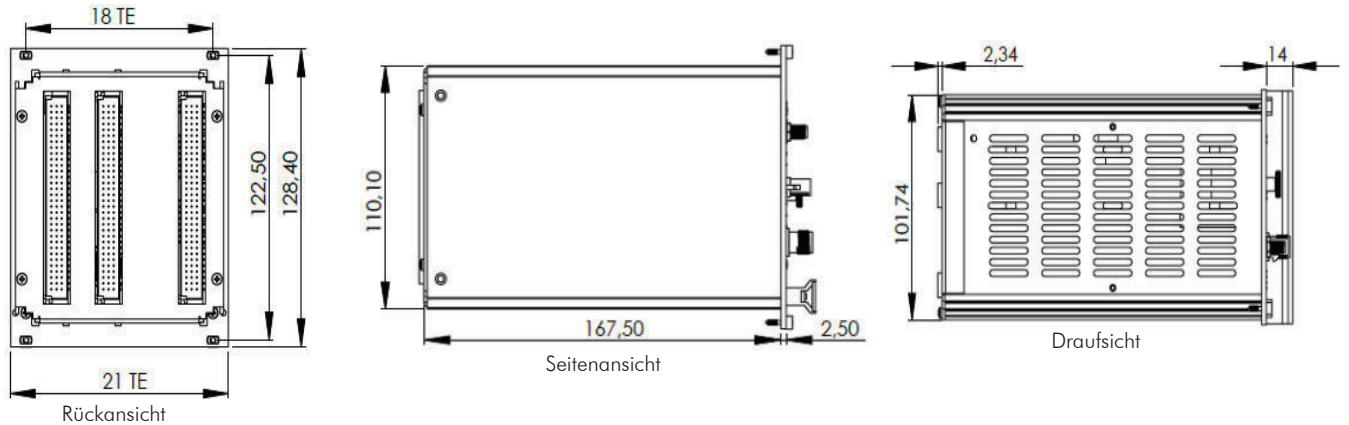

Technische Daten

CPU & Chipsatz: Quad Core ARM 1,6GHz, 2GB RAM

Speicher: 8 GB eMMC
Erweiterung mit microSD Karte möglich

Schnittstellen

Frontpanel:

- 1 x USB-C Buchse
- 1 x WLAN Antennenbuchse
- 1 x WWAN (LTE) Antennenbuchse
- 1 x GPS Antennenbuchse
- 1 x 100Mbit RJ45 Service Ethernet

Schnittstellen

Backplane:

- 2 x CAN Bus
- 1 x IBIS Wagenbus Master / Slave (umschaltbar)
- 1 x RS232 ohne Handshake
- 1 x RS485
- 16 x Opto Input
 - 1x Input wird für das Rückwärtssignal des GPS-DR benötigt.
- 16 x Relais Output
- 1 x Wegimpulseingang
- 1 x Funkgeräte Interface
- 1 x RS232/RS485/RS422 Multiprotokoll Schnittstelle
- 1 x RS232
- 1 x NF Ausgang
- 3 x 100Mbit Ethernet
- 1x SPI/I2C für EEPROM

Nennleistung: 10 W (Leerlaufleistung ohne Peripherie)

Nennspannung: 24 V DC -25 % / +30 %

Eingangsspannungsbereich: 9 ... 36V DC

Umgebungsbedingungen:

Betriebstemperatur: -40 °C bis +85 °C
Lagertemperatur: -40 °C bis +85 °C
Relative Feuchte: bis zu 95 %

Gehäuse: 14 TE Kassette

Abmessungen: B60 x H130 x T170 mm

Gewicht: 0,75 kg

Betriebssystem: Linux

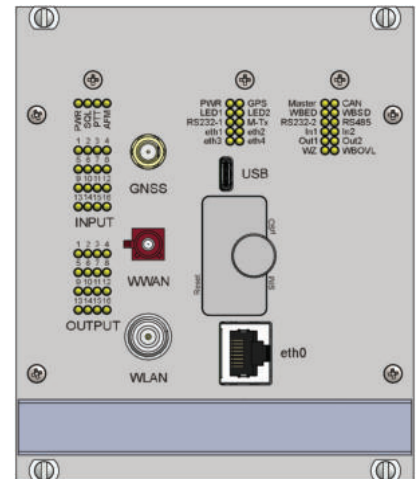

WIR
BEWEGEN
ETWAS



Technische Daten und Maße können, bedingt durch neue Entwicklungen und technischen Fortschritt, Änderungen unterliegen.

MG_WB_B2host-2_DE • 08/2022